

CHRYSLER 300 2016

CONDUZCA CON ORGULLO

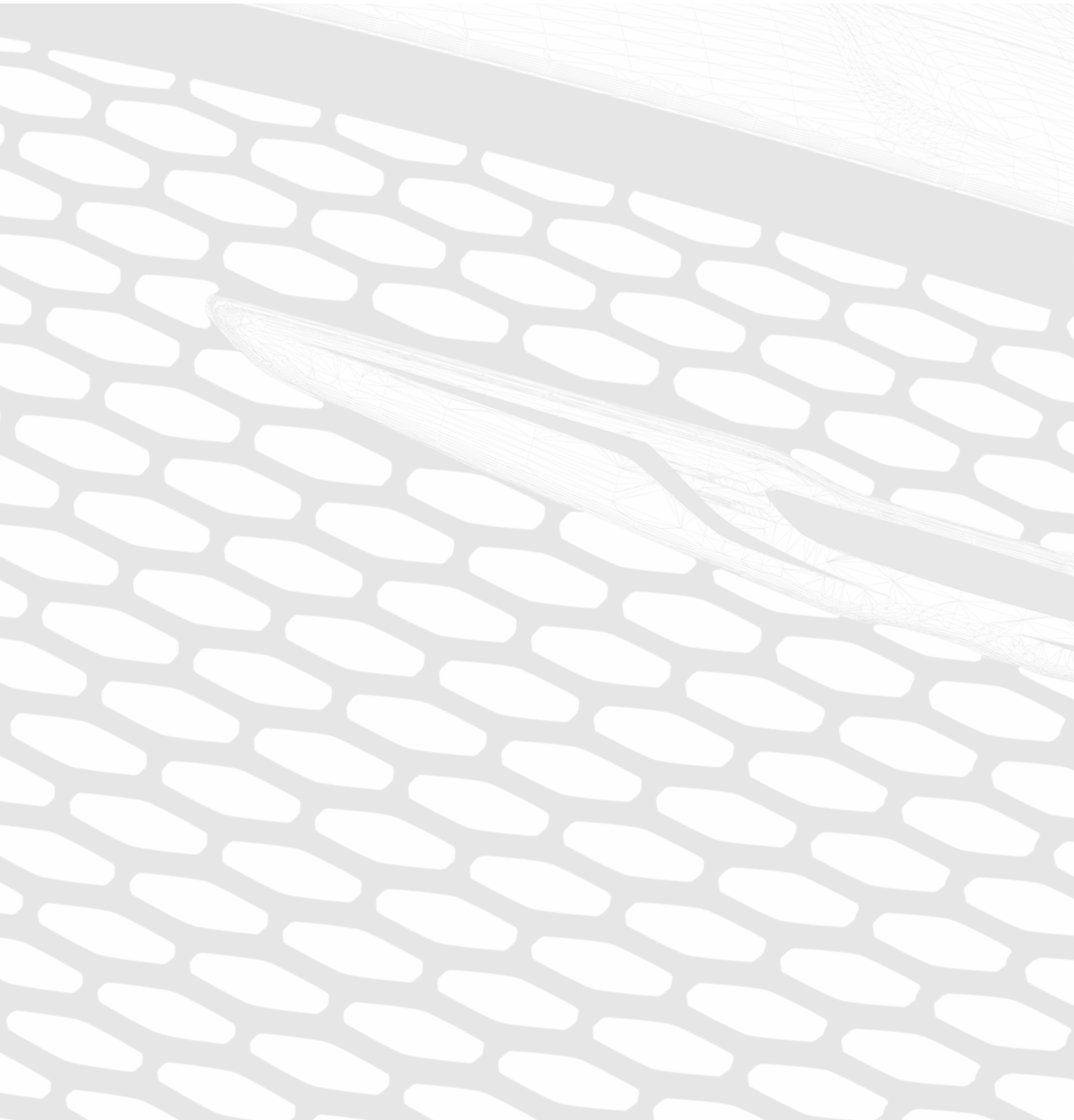



300C PLATINUM — BORDE PLATINADO CON PARRILLA DE LUJO EN COLOR NEGRO



El punto de vista de un diseñador

Un marco de preferencia.

La historia del Chrysler 300 2016 es la de una visión centrada en el diseño de un vehículo icónico. Desde su concepción y fabricación hasta la experiencia de ser propietario, sumérgase en la calidad y atención al detalle de este vehículo: una evolución del diseño que comenzó con la noción de confiar en los instintos y asumir riesgos. Sobre la base de los logros pasados y con una mirada hacia el futuro, este vehículo ofrece una grandeza atemporal e ilimitada y atesora la convicción de que usted merece estar rodeado de estándares de alta calidad y desempeño que estén a la altura de sus esfuerzos. Así luce la confianza en la creatividad; este es el paradigma del diseño minuciosamente concebido.

Diseñado para conducir con orgullo

Chrysler 300 Limited, 300S, 300C y 300C Platinum.

Cada una de sus impactantes interpretaciones materializa al mismo tiempo la tecnología más avanzada y una calidad artesanal asequible. Esta línea es ampliamente adaptable con los interiores de cuero estándar y características opcionales como el sistema de tracción en todas las ruedas (AWD) más avanzado en su clase^{1*} y el motor V6 o V8 con transmisión de 8 velocidades estándar exclusiva,¹ además de un tren motriz de tracción trasera (RWD) opcional para optimizar la eficiencia en el consumo de combustible.

Edición aniversario.

A modo de celebración del espíritu emprendedor estadounidense y por el aniversario de Chrysler, la nueva edición Premium del 300 Limited ofrece detalles exclusivos y una selección de prácticas funciones: alfombrillas con logotipo y radio con pantalla de inicio en homenaje al aniversario, una radio de navegación de 8.4 y techo solar eléctrico. Además, los faros antiniebla LED y el abridor universal de puerta de garaje terminan de delinear los principales elementos del modelo. La edición especial rinde homenaje a los fundadores que marcaron el camino con un espíritu que permitió transformar los sueños en realidad.

Diseño y significado.

Cada modelo nos brinda el orgullo de conducir lo mejor de la inspiración estadounidense, con atributos como el motor V8 de 363 caballos de fuerza y un diseño aerodinámico de ingeniosa concepción incorporados en un sedán de gran tamaño, lo que convierte al 300C Platinum en el vehículo más lujoso de su clase.^{2*} Su diseño exterior esculpido muestra curvas mejoradas junto con un perfil moderno y atlético. Los diseños de parrilla característicos de la marca rinden tributo a las líneas que se forjaron un nombre propio en las arenas de Daytona seis décadas atrás y le confieren una personalidad excepcional.

SafetyTec™ Plus.

El nuevo paquete SafetyTec Plus 2016 opcional incluye características de seguridad avanzadas que se activan y responden cuando resulta necesario. Esto incluye innovaciones tales como la advertencia de cambio de carril LaneSense® con asistente de mantenimiento en el carril,³ el sistema de asistencia ParkSense® para estacionamiento marcha adelante y marcha atrás con parada,⁴ características de detección de radares, y mucho más. Se trata de una capa adicional de protección basada en los principios de diseño de inteligencia automática para optimizar la experiencia y la seguridad del conductor y de los pasajeros.

¹Nota sobre este folleto: todas las exenciones de responsabilidad y divulgaciones se consignan en la página 57.

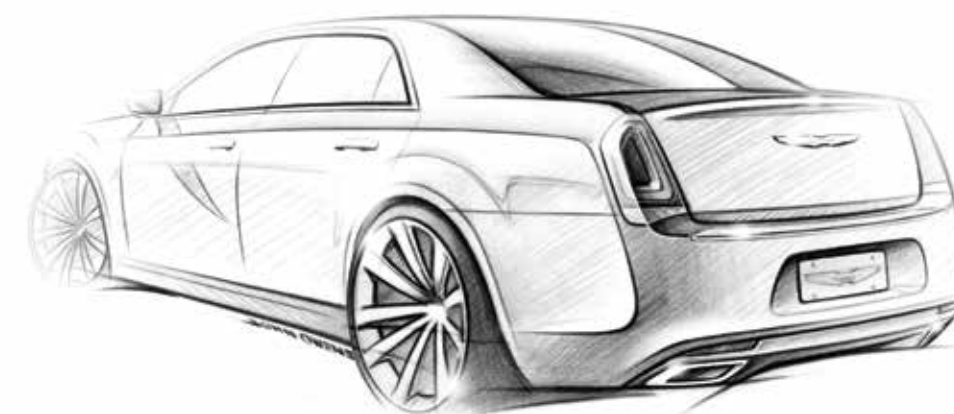

Elementos de estilo.

Su frente esculpido incluye un aplique cromado que simboliza la genialidad del arte y la continuidad en el trabajo de diseño que embellecen al modelo 300. La banda infinita de Möbius es un circuito de ingeniería que admite una amplia variedad de versiones geométricas. Este elemento de diseño premium rodea a los faros antiniebla LED disponibles y aporta un equilibrio estético a la fascia delantera. Al igual que el Chrysler 300 en conjunto, cada una de sus piezas comienza con una idea que se transforma mediante un proceso asombroso e inspirador.

COLORES Y MATERIALES DE AVANZADA



FORMAS EXTERIORES DE DISEÑO ARTESANAL



FABRICACIÓN DE PROTOTIPOS



DISEÑO AUDAZ DE PARRILLA



DESARROLLO DE DISEÑOS

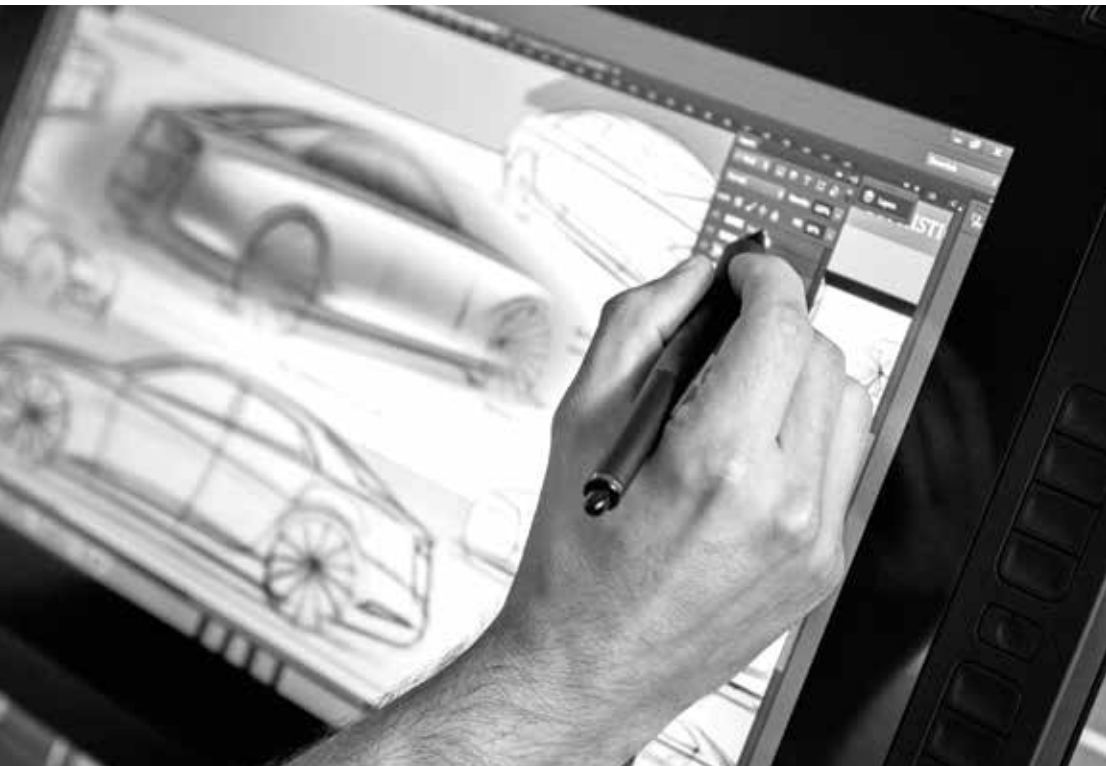
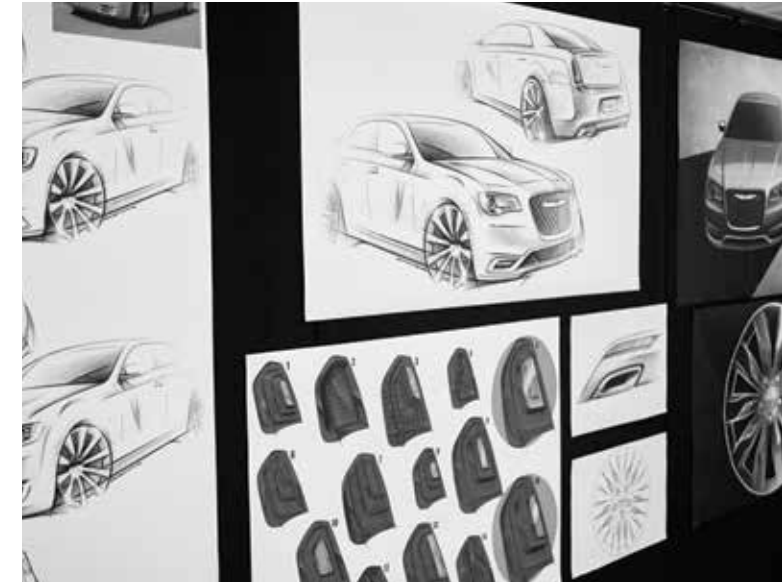

EVOLUCIÓN FOCALIZADA EN EL DISEÑO



MUESTRAS DE MATERIALES DE TAPIZADOS INTERIORES



PASIÓN EN EL DISEÑO



LA COLABORACIÓN ES CLAVE PARA EL ÉXITO DEL EQUIPO DE DISEÑO

Ojos sagaces/mentes sagaces: Nace un concepto

El estudio de diseño de la marca Chrysler es un moderno taller interactivo en el que un talentoso equipo pone en marcha el arte en movimiento. John Owens, diseñador principal, explica el proceso creativo y nos sumerge de lleno en el diseño del Chrysler 300.

¿Cómo comenzó el proceso de diseño para el nuevo modelo Chrysler 300?

La fase de concepción se lanzó con todos los diseñadores en el estudio, que trabajaron en los primeros conceptos y bosquejos de ideas. El objetivo de este rediseño exterior fue rendir tributo al icónico legado estadounidense encarnado en el modelo 300, en el marco de un diseño contemporáneo. También queríamos complementar el reluciente Chrysler 200, la nueva cara de la marca Chrysler, que marcaba el ímpetu de próxima generación de la marca sofisticada y de innovación tecnológica de la empresa. Junto con los modelos 300 y 200, la línea también incluye la minivan Chrysler Town & Country. Cada insignia realmente tiene una finalidad y una personalidad propias pero a la vez comparte el ADN y los atributos de diseño de la familia, con un vínculo que va más allá de una simple placa.

¿Cómo se desarrolló el diseño final desde la fase de concepción?

El diseño comienza a tomar forma durante la fase de creación de bosquejos, en la que las ideas se comunican con libertad y rapidez. En cuestión de semanas, los diseñadores están trabajando en sus propios conceptos con ideas y bosquejos depurados. De estos diseños, algunos diseños exteriores son elegidos para seguir adelante. En este punto, nuestros modeladores de arcilla crean un modelo a escala $\frac{3}{8}$ de cada uno de estos diseños. Los modelos se construyen con madera y espuma, con una capa de arcilla que se esculpe para captar la esencia de los dibujos con el tema de diseño. Entre los finalistas, uno es elegido por el jefe de diseño Ralph Gilles, junto con ejecutivos de la empresa, para avanzar y convertirse en un modelo de arcilla a escala normal, que finalmente se convertirá en el vehículo de producción. El diseño ganador es controlado en todas las etapas de ejecución hasta la producción por el diseñador que originalmente creó el concepto.

¿Y tu diseño fue elegido para el exterior renovado?

Sí, mi diseño fue seleccionado para el nuevo Chrysler 300. Todo el proceso es básicamente un trabajo en equipo, pero yo soy responsable por la cohesión y la precisión del tema de diseño. Muchos miembros del equipo pueden brindar su aporte en diferentes partes del vehículo, así que debo asegurarme de que cada componente se integre con el diseño completo.

¿Cuáles son algunos de los cambios más notables en este modelo?

Los dos principales aspectos fueron la creación de un extremo delantero más impactante y soberbio, y la idea de infundir en todo el auto una elegancia atlética. Para lograr esto en el extremo delantero, elevamos la parrilla varios grados y la agrandamos un 30%, en tanto la parte inferior de la fascia obtuvo un extremo amplio y esculpido para alinearse con el extremo delantero. En la parte trasera, levantamos y esculpimos con elegancia la fascia inferior para mostrar las puntas del escape doble que demuestran la personalidad atlética del modelo 300. Se diseñaron nuevos faros traseros totalmente LED que se asemejan a los quemadores auxiliares de un avión de combate al encenderse, lo que se suma a la personalidad elegante pero a la vez atlética del modelo 300. La insignia de las alas característica de Chrysler ahora se exhibe orgullosamente en los extremos delantero y trasero.

¿Cuál fue tu mayor influencia en este diseño renovado?

La estampa y los faros traseros tipo "búmeran" del Chrysler 300 1960 fueron una gran influencia. Todo el tiempo tuve en cuenta la imponente presencia de ese vehículo durante el proceso de diseño. Por eso la parrilla es mucho más grande que la de su antecesor y exhibe con orgullo la insignia de las alas de Chrysler. En los modelos 300S, la insignia es rodeada por una textura de la parrilla inspirada en la propia insignia de alas. Esa es la clave del diseño del modelo 300. Su orgullo estadounidense, icónico e imponente, es inconfundible. Eso es lo que inspiró el producto final.

¿Cuáles son los otros miembros del personal que cumplieron un rol importante en el diseño?

Trabajó todo el equipo. Los escultores de arcilla le dieron vida al bosquejo de diseño como entidad tridimensional. Moldearon y contornearon el auto milímetro a milímetro. En el estudio de diseño, es muy especial ver cómo nuestra obra abstracta se convierte en un modelo de tres dimensiones. Somos afortunados al tener un grupo de modelado de arcilla tan talentoso y experimentado. Para respaldar nuestras ideas, los ingenieros elaboran soluciones para los problemas más difíciles que afectan a componentes muy complejos, que deben cumplir cada vez con más regulaciones. Por último, tener un jefe que cree en nuestras ideas y despeja los obstáculos del camino es un factor fundamental. Si el diseño es mi hijo, pues todos ayudaron a educarlo.

¿Cómo se coordinan los cambios de diseño con las actualizaciones técnicas?

Nuestro equipo de ingenieros de diseño trabaja codo a codo con los ingenieros mecánicos y eléctricos, y también con los equipos de comunicaciones y seguridad. Nos reunimos con frecuencia para resolver los problemas. Es responsabilidad del diseñador principal preservar el tema de diseño, en tanto los ingenieros buscan que determinados componentes se produzcan en volumen y los planificadores de productos abordan necesidades relacionadas con el mercado. Si se eliminase alguno de estos sectores, el producto final se vería perjudicado. Las características más tecnológicas se desarrollan a la par mientras diseñamos el vehículo. Con frecuencia, las nuevas funciones o regulaciones presentan obstáculos para el tema de diseño del vehículo durante la producción. Hay una enorme variedad de características relacionadas con la seguridad, la eficiencia y la comodidad que deben integrarse, y todas tienen sus propios parámetros de ubicación y espacio que van cambiando.

¿También diseñan las diferentes parrillas y ruedas?

Todo el equipo de diseño participa en el diseño de las ruedas. Los diseñadores bosquejan sus ideas y las muestran en la pared. Luego, el grupo elige las que en nuestra opinión complementarán mejor el diseño del vehículo. Cuantas más opciones, mejor. Aunque la textura de parrilla estándar es una versión modificada de la del modelo Chrysler 200 a fin de mantener una semejanza familiar, yo diseñé la textura del 300S inspirado en la insignia de alas de Chrysler.

¿Cuáles son los mayores desafíos a la hora de diseñar un vehículo?

Para un equipo de diseño, especialmente para el Chrysler 300, todo consiste en encontrar el equilibrio entre hacer un diseño fresco y moderno pero a la vez mantenerse fiel al modelo y la marca. No queríamos marcar una separación demasiado amplia con el rediseño porque la forma del modelo 300 es fácilmente reconocible y se destaca en el mercado. Buscábamos mejorar la aerodinámica y desarrollar la estética pero a la vez mantener su identidad icónica. Siempre hay obstáculos y cada proyecto de diseño presenta sus propios problemas, pero la meta es ejecutar estos cambios de una forma que sea visionaria, con la mejor calidad posible para nuestros clientes.

¿Qué es lo que más te gusta de ser diseñador de autos?

Los diseñadores siempre estamos analizando y examinando cada milímetro de cada línea y cada curva. Tenemos un ojo muy agudo para observar la forma y la dirección, algo que muchos de nosotros hemos desarrollado desde nuestra juventud. Nuestra meta es infundir belleza y espíritu en algunos de los productos más complejos y tecnológicamente avanzados que existen. Es un desafío que da muchas satisfacciones, un verdadero privilegio. Participar en el diseño de productos que apasionan a tantas personas es algo muy especial. Y el Chrysler 300 no es una excepción.

*El diseño de automóviles es una experiencia de aprendizaje,
y se necesita un gran equipo para alcanzar el éxito.
-John Owens*



LA PARRILLA DE LUJO DE COLOR NEGRO CON BORDES PLATINADOS DEL MODELO 300C PLATINUM ENMARCA SU EXPRESIÓN CARACTERÍSTICA Y DESTACA EL DISEÑO DE ALERONES FLOTANTES DE CHRYSLER.

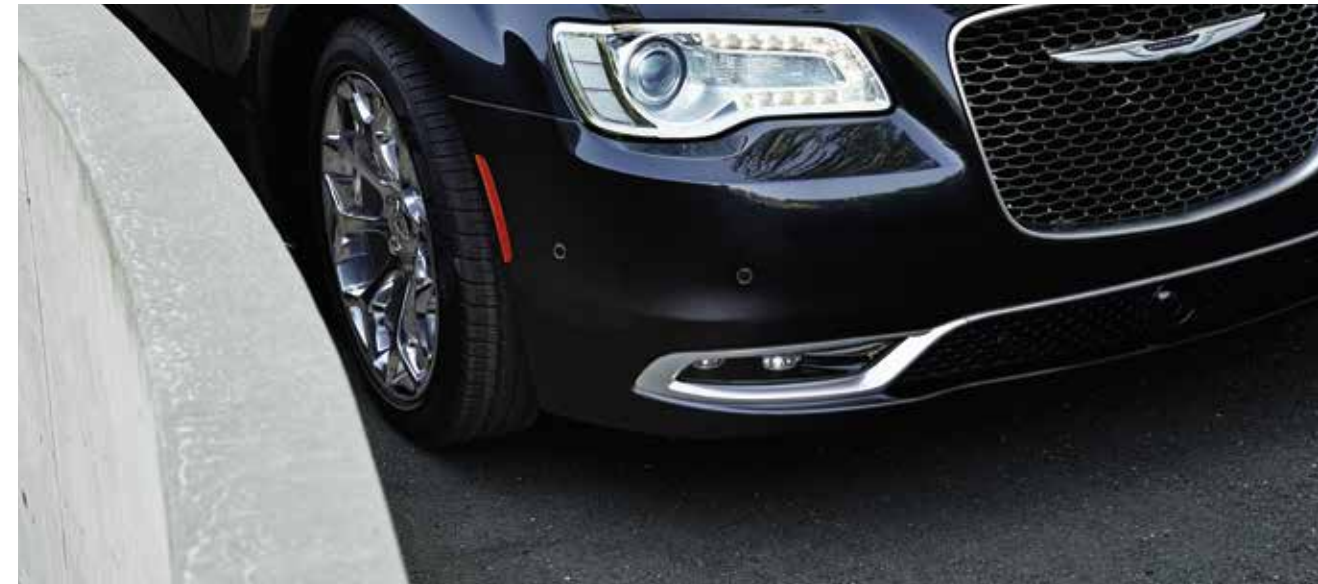

300C PLATINUM EN COLOR ACERO METÁLICO

SUSPENSIÓN INDEPENDIENTE EN LAS 4 ruedas para disfrutar de un andar más suave incluso en caminos irregulares.

Podrá apreciar de inmediato su dinámica de manejo superior y su comodidad y andar premium. La suspensión multienlace de óptimo ajuste, los amortiguadores de calidad superior y la barra estabilizadora trasera ofrecen una maniobrabilidad calibrada en curvas y desniveles de la carretera. Sus bujes múltiples, fabricados con materiales de primera calidad, permiten reducir los ruidos, vibraciones y durezas (NVH) y ofrecen un andar suave y silencioso; además, el sistema de dirección de energía electrohidráulica ayuda a mejorar el rendimiento del combustible y brinda al mismo tiempo una sensibilidad y capacidad de reacción excepcionales.

Interprete el éxito con estilo.

Las diversas variantes de accesorios exteriores ejemplifican los detalles de estilo y desempeño disponibles para cada usuario del modelo 300. Aquí, las ruedas de aluminio totalmente pulido de 20 pulgadas con acabado satinado del 300C Platinum con manijas de las puertas y espejos platinados son decididamente fieles a su geometría distintiva.



LA MEJOR CALIFICACIÓN EN CALIDAD INICIAL PARA AUTOS GRANDES

Clásico y moderno por naturaleza

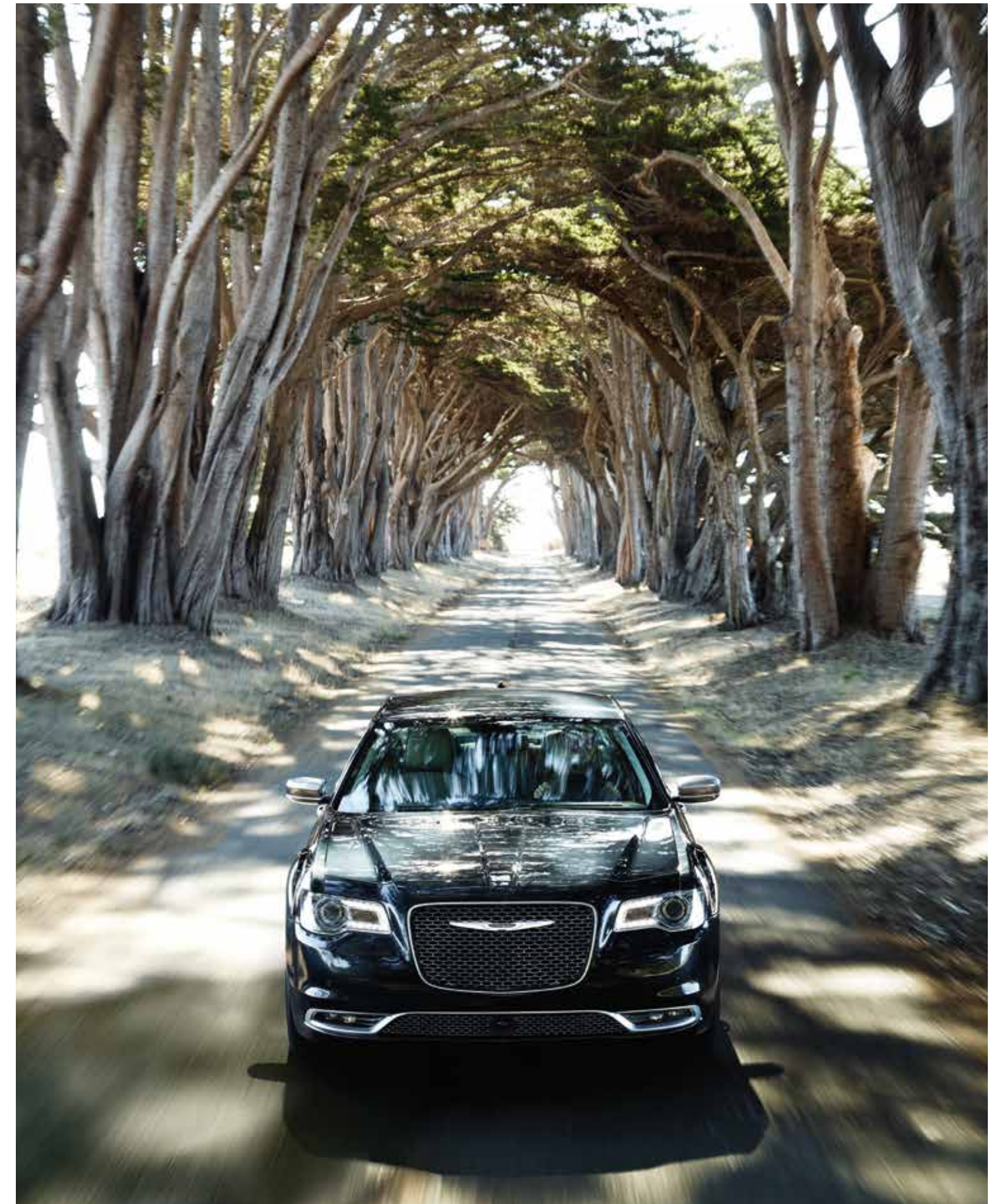
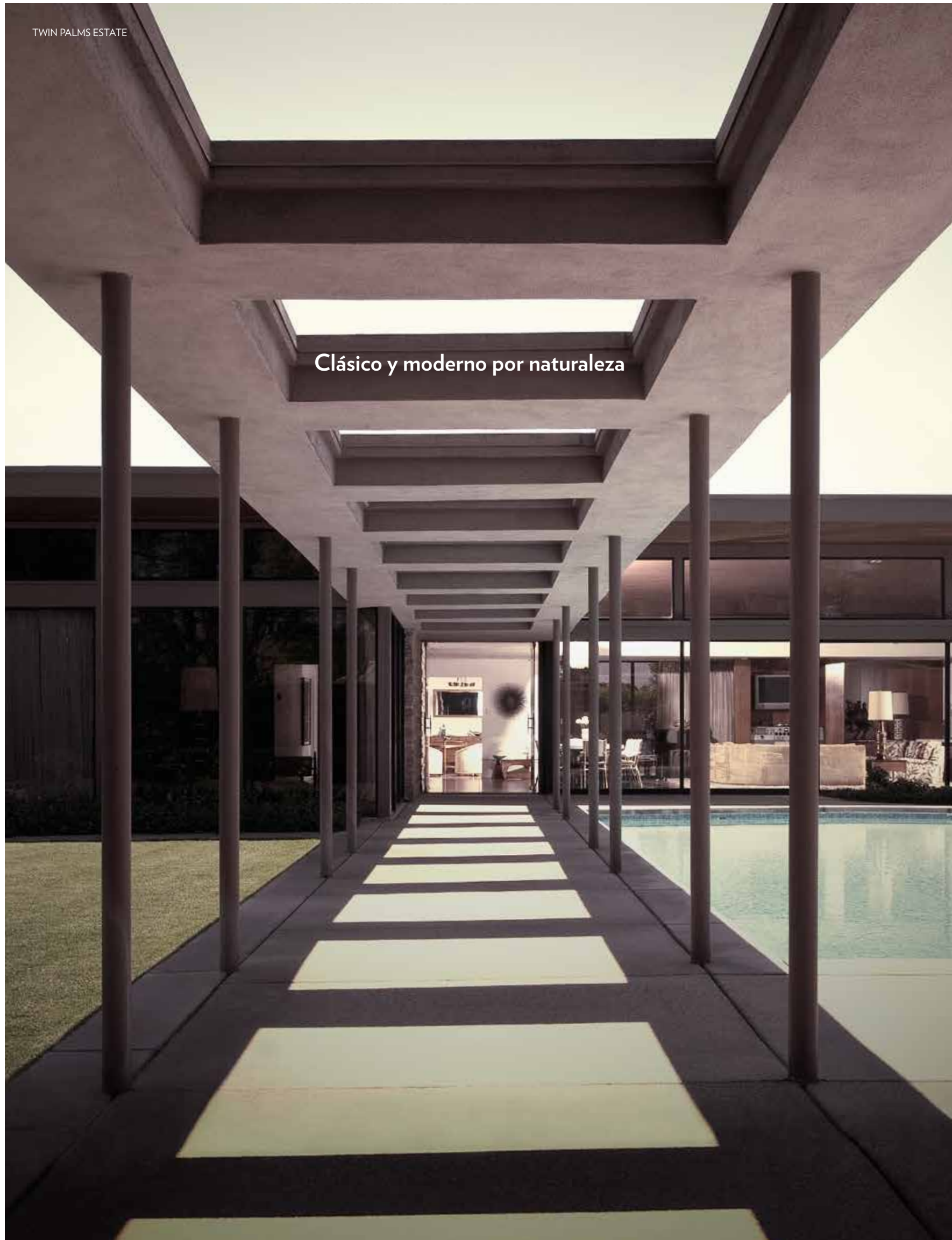

El elegante y vivaz exterior está definido por sus fascias delantera y trasera esculpidas, que aportan curvas suaves con estilo deportivo. La parrilla de mayor tamaño rinde tributo a la inconfundible forma que marca tendencia desde hace 60 años, en tanto la parrilla negra de lujo con borde en cromado platinado del modelo 300C Platinum aporta brillo y distinción.

Finalidad doble

Punto de vista del diseñador: Forma y acabado perfectos.

El vehículo presenta superficies perfectas, incluso en las zonas más estrechas y con piezas móviles. El proceso comienza con el esculpido y finaliza en la planta con los más rigurosos controles de calidad. Y aunque el proceso de montaje hace quedar muy bien al equipo de diseño, nada se compara con escuchar a los conductores describir la suavidad y tranquilidad de la marcha del 300.



Bajo la superficie.

El equipo de diseño de Chrysler trabaja en estrecha colaboración con las áreas de ingeniería y productos para desarrollar componentes con una finalidad funcional sin renunciar a la estética del diseño de las superficies exteriores.

Diseño adaptado a la funcionalidad

Los faros delanteros bixenón disponibles con nivelación automática y descarga de alta intensidad (HID) proyectan una alineación lumínica con la pendiente de la carretera y la dirección del vehículo.

EL SISTEMA DE TRACCIÓN EN TODAS LAS RUEDAS (AWD) MÁS AVANZADO DISPONIBLE EN SU CLASE¹



El sistema AWD disponible se acciona automáticamente al ascender o descender por pendientes.



El sistema AWD se activa automáticamente para recuperar la tracción en condiciones y superficies cambiantes.



El sistema AWD se activa automáticamente cuando la temperatura en el exterior es inferior a 37°, cuando se utilizan los limpiaparabrisas o cuando se accionan los frenos antibloqueo (ABS) o el control electrónico de estabilidad (ESC)² debido al deslizamiento de las ruedas.



Desconexión automática del eje delantero.

El sistema de desconexión del eje delantero¹ disponible, exclusivo en este segmento, le ofrece lo último en rendimiento y tracción cuando más lo necesita y un mejor consumo de combustible. En los modelos 300, la función de desconexión automática del eje delantero del sistema AWD permite desconectar por completo la alimentación de las ruedas delanteras cuando la tracción en las ruedas traseras (RWD) resulta más adecuada, como por ejemplo sobre superficies secas, para aumentar la eficiencia en el consumo de combustible. No es necesario seleccionar el modo RWD o AWD, ya que los controles inteligentes garantizan la activación del modo correcto dependiendo de los límites de tracción de la superficie de la carretera y factores como arranques agresivos y manejo dinámico.



Sistema de tracción en todas las ruedas (AWD) de avanzada: ofrece un agarre superior cuando más se necesita.

Este sistema AWD de avanzada disponible detecta el deslizamiento de las ruedas y entra en acción incluso antes de que usted advierta que lo necesita al distribuir automáticamente la potencia entre las ruedas delanteras y traseras. El sistema también se activa cuando el conductor desconecta el control electrónico de estabilidad (ESC)⁵ o cuando se utilizan los controles de cambios incorporados en el volante. En condiciones climáticas adversas, el sistema AWD usa un modo especialmente calibrado y adaptado para reducir el derrape de las ruedas traseras y maximizar la tracción. Ante la presencia de nieve, hielo, lodo, arena o grava, maximiza la tracción a baja velocidad, lo que resulta ideal sobre superficies inestables.



Funcionamiento con 4

u 8 cilindros según las necesidades

El motor HEMI® V8 DE 5.7L VVT

con tecnología Fuel Saver y transmisión de 8 velocidades brinda el mejor nivel de potencia y torsión en su clase¹

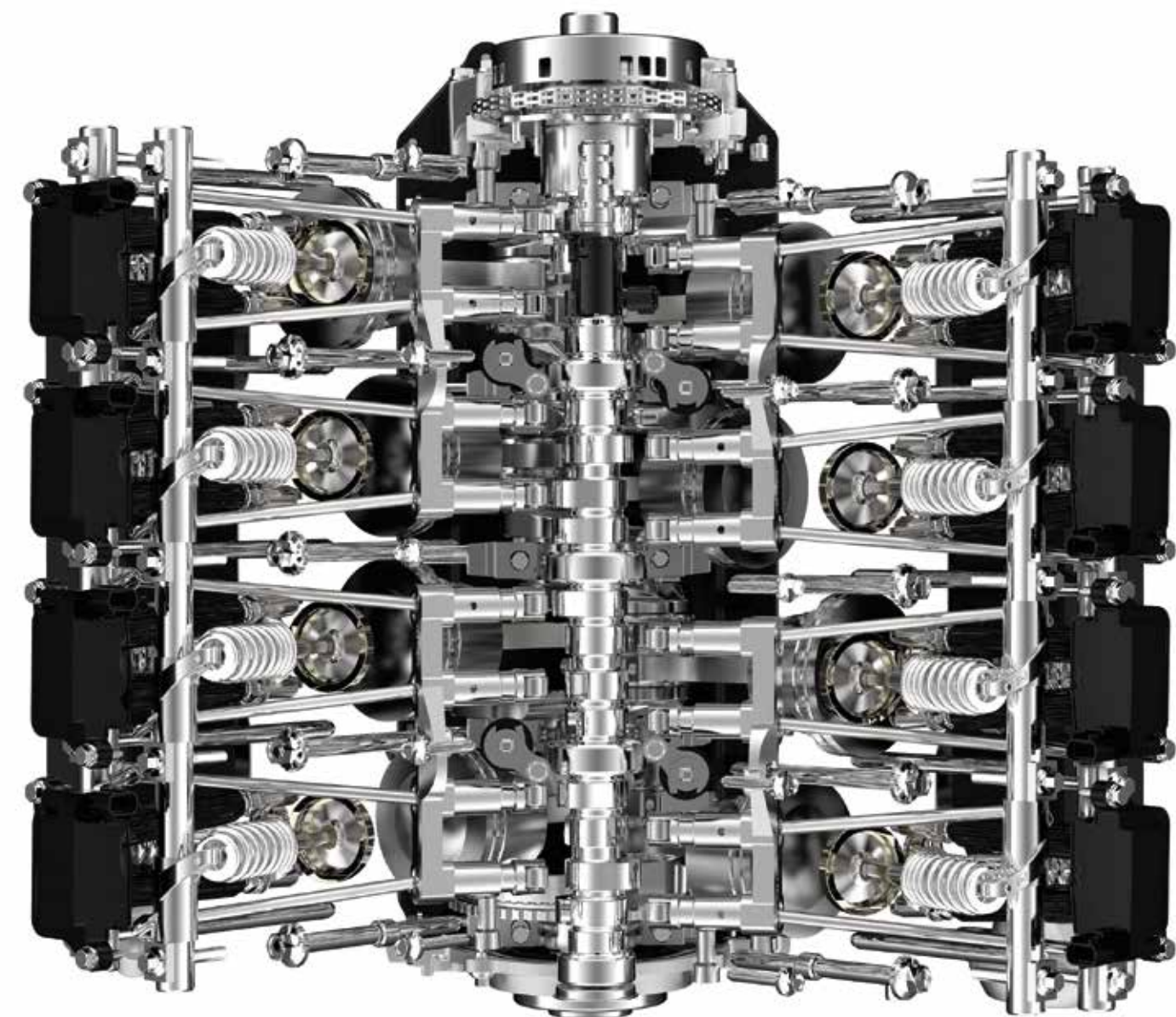

Tecnología de ahorro de combustible.

Para lograr máxima potencia, puede optar por el legendario motor HEMI V8 de 5.7L con sincronización variable de válvulas (VVT) y tecnología Fuel Saver disponible en las versiones con tracción en las ruedas traseras (RWD) de los modelos Chrysler 300S, 300C y 300C Platinum. De esta forma se genera la mejor potencia de 363 caballos fuerza y 394 lb-pie de torsión.¹ Con la potencia de un motor HEMI V8 y la eficiencia de un motor de cuatro cilindros, la tecnología Fuel Saver utiliza sensores para detectar si no necesita máxima potencia, como al conducir a velocidad cruceo en carretera, y desactiva cuatro de los ocho cilindros para optimizar la eficiencia.

Economía de combustible de V6: insuperable en su clase.⁶

La transmisión de 8 velocidades estándar exclusiva en este segmento¹ ofrece una mayor eficiencia en el consumo de combustible con un rendimiento de máxima potencia. Comienza con el aclamado motor Pentastar® V6 de 3.6 L, con hasta 300 hp, que cuenta con ocho velocidades para lograr un consumo estimado de 19 mpg en ciudad/31 mpg en carretera según las estimaciones de la EPA en 2015.* En los modelos 300S y 300C Platinum, el conductor puede recorrer las marchas mediante los controles de cambio estándar montados en el volante (si prefiere realizar los cambios manualmente sin tener que utilizar el embrague), o bien dejar que la transmisión automática cambie las marchas normalmente mediante la palanca de la consola E-shift estándar. Además, los conductores pueden activar el modo deportivo para obtener una dinámica de manejo más agresiva.

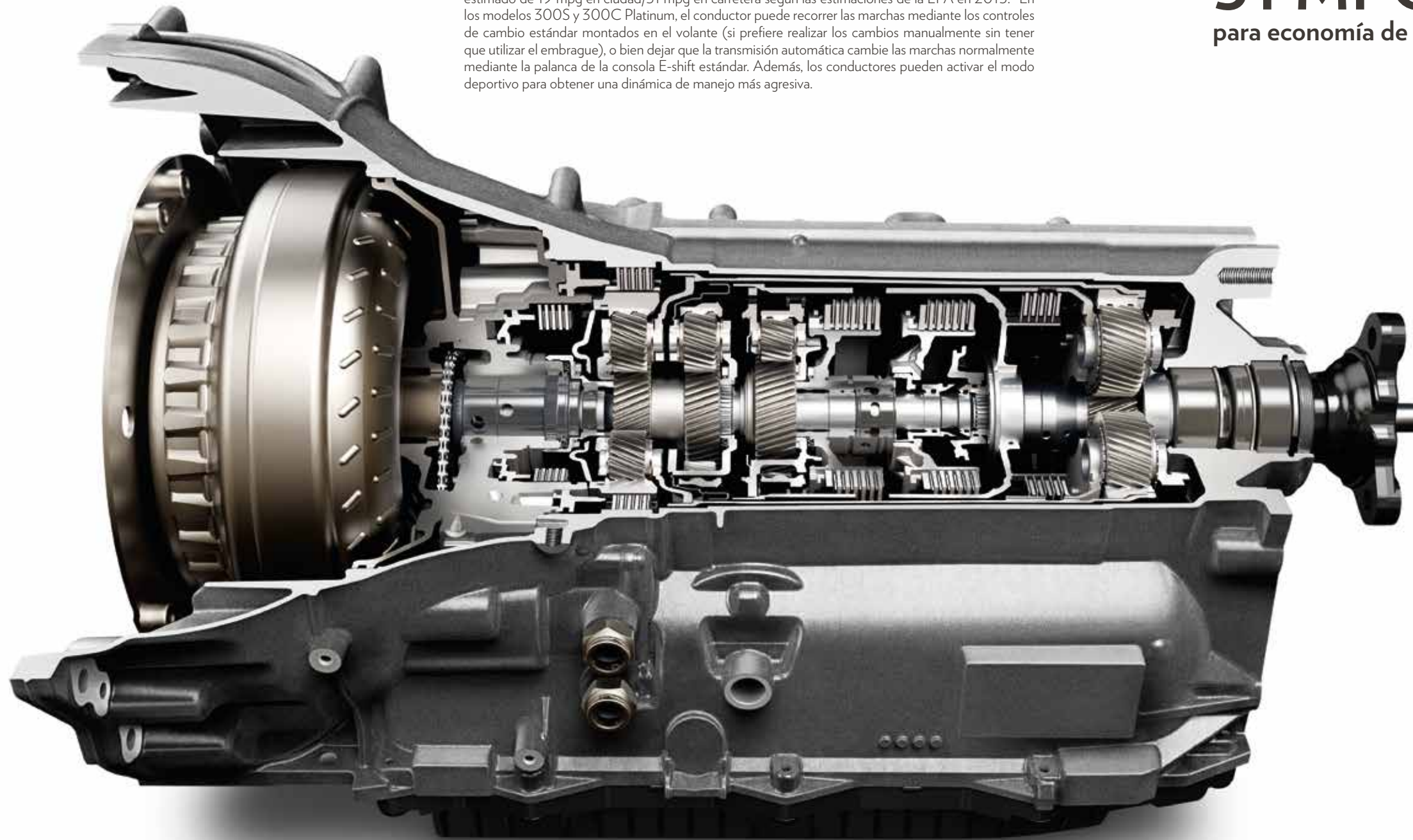

Líder en su segmento

31 MPG EN CARRETERA*
para economía de combustible⁶

TRANSMISIÓN
EXCLUSIVA
DE
8 VELOCIDADES¹



*Según las estimaciones de la EPA en 2015: 19 mpg en ciudad/31 mpg en carretera. El millaje real puede variar.

300S V8 EN ROJO REDLINE PERLADO DE TRES CAPAS



Estilo resistente que todo lo puede

Si equipa el 300S con el potente motor V8, sentirá la feroz ambición de salir a la carretera. El desempeño adicional viene acompañado de un revestimiento lateral y un alerón trasero exclusivos, que suman estilo al adoptar una imagen "resuelta". La combinación de un borde negro cromado con la parrilla en negro brillante del modelo S, la banda de Möbius en la fascia delantera negra con acabado cromado, las ruedas de 20 pulgadas en negro Hyper y el techo negro disponible ofrecen una estética exterior clásica y extrovertida.



Selector de marchas giratorio exclusivo en su segmento.¹

El exclusivo E-shift giratorio con acabado en cromado satinado estándar, ubicado en la consola central integrada, selecciona las marchas electrónicamente para brindar una experiencia de conducción más suave y fluida.

Dinámica deportiva.

El modo deportivo del modelo 300S optimiza la respuesta de la dirección y del acelerador, el control de estabilidad y los cambios de la transmisión, y ofrece como opción un desempeño más agresivo para tracción en todas las ruedas (AWD). En el modo deportivo, los controles de cambios quedan habilitados para su uso y la dirección asistida eléctrica se activa para ofrecer un desempeño deportivo. Si el vehículo cuenta con un sistema AWD, este se activa para mejorar la dinámica de manejo y adherencia a la carretera.



Punto de vista del diseñador: Notables aspectos positivos.

Los distintivos faros traseros LED optimizan el brillo de color rojo intenso con alto nivel de definición para lograr una visibilidad inigualable en la parte trasera, mientras que acentúan el perfil trasero de diseño cincelado.



Indulgencia interior

Punto de vista del diseñador: Interior del 300S

En el interior del 300S sentirá lo mismo que al ponerse su campera de cuero negra favorita antes de salir a disfrutar de la noche. Siempre es perfecto. Seguramente deseará pasar al modo deportivo y escuchar sus canciones favoritas en el sistema BeatsAudio™.

La fórmula del éxito

Diseño centrado en el conductor: el verdadero dueño de la carretera.

Inspirar a los conductores del Chrysler 300 a vivir y hacer realidad sus sueños y objetivos y alcanzar el éxito es la principal motivación de los diseñadores de los modelos 300. Porque somos como usted. Su empeño es una inspiración para trabajar duro. Hemos diseñado este vehículo para que lo transporte con orgullo y confianza, y lo inspire a enfrentar los caminos menos recorridos. Con todo lo que hace por usted, ampliar sus horizontes estará siempre a su alcance.

Una aceleración impresionante y la mejor autonomía con motor V8 en su clase.¹

El motor V8 de 5.7 L, disponible en los modelos 300S, 300C y 300C Platinum (modelos RWD), combina la mayor potencia V8 en su clase¹ junto con una economía de combustible de 16 mpg en ciudad/25 mpg en carretera según las estimaciones de la EPA en 2015,² gracias a la transmisión de 8 velocidades TorqueFlite[®] exclusiva en el segmento,¹ para crear la fórmula perfecta de potencia y valor. Con máxima potencia para trabajo pesado de 363 caballos de fuerza¹ y el sorprendente empuje de 394 lb-pie de torsión, se obtiene una aceleración que supera las exigencias de los amantes de la velocidad y los conductores más osados. Con una aceleración de 0 A 60 en apenas 5.8 segundos y un asombroso recorrido de 1/4 de milla en 14.2 segundos, no quedan dudas sobre quién es el dueño de la carretera.

La fórmula para la mejor economía de combustible en carretera con motor V6.⁶

Con el sistema de escape doble genuino del modelo 300S que acompaña al motor Pentastar[®] VVT V6 estándar de 3.6 litros, con doble árbol de levas en cabeza (DOHC) y transmisión de 8 velocidades, se alcanza una asombrosa potencia de 300 caballos de fuerza y 264 lb-pie de torsión. Estándar en el modelo 300 Limited, 300C y 300C Platinum, el tren motriz V6 DE 8 velocidades disponible brinda 292 caballos de fuerza y 260 lb-pie de torsión y reúne la tecnología de ingeniería del motor V6 más avanzado fabricado por FCA US LLC. Brinda una excepcional combinación de alta torsión, eficiencia en el consumo de combustible, bajas emisiones y un control superior del ruido, la vibración y la dureza (NVH), junto con un rendimiento de 19 mpg en ciudad/31 mpg en carretera según las estimaciones de la EPA en 2015.⁶ El millaje real puede variar.

CONDUCTOR

**Ergonomía: todo a su alcance.**

El 300 ofrece un sistema de entrada pasiva estándar. Keyless Enter 'n Go™ también le permite encender el vehículo a distancia con su llavero personalizado. Al acercarse al vehículo, ya sea que esté sosteniendo el llavero antirrobo o lo lleve en un bolsillo o bolso, simplemente tire de la manija de la puerta delantera o presione el botón de la puerta del maletero para abrirlo. Dado que funciona de manera conjunta con el sistema de seguridad del vehículo, le permite encender el motor con tan solo presionar el botón de encendido situado en el panel de instrumentos.

Diseñado para el conductor y los pasajeros.

La pantalla de indicadores de los controles de cambios muestra la activación del modo deportivo con el cambio de marchas manual activo mediante estos controles. Los iconos en la pantalla incluyen la luz de cambios para indicar el cambio seleccionado, las revoluciones por minuto (rpm) máximas y un mensaje de la pantalla de información del conductor (DID) cuando se selecciona un cambio no disponible. La iluminación LED trasera y las agujas ofrecen una claridad y nitidez excepcionales. El panel de instrumentos pone todos los controles a su alcance mientras su brazo descansa en la consola. El centro de comandos presenta una consola central con radio y pantalla junto con salidas de calefacción, ventilación y aire acondicionado (HVAC) insertadas en un bisel en forma

PANTALLA TÁCTIL DE 8.4 PULGADAS, LA MÁS GRANDE EN SU SEGMENTO*

Comodidades modernas para Mantener las manos sobre el volante



PANTALLA DE INFORMACIÓN DEL CONDUCTOR (DID) de 7 pulgadas.

La pantalla DID a todo color en el panel de instrumentos, con gráficos increíblemente nítidos y configurables, se integra perfectamente con los instrumentos analógicos del panel. La pantalla azul característica incluye una amplia gama de ajustes, entre ellos audio, velocidad, brújula, temperatura, consumo de combustible, distancia de viaje, control de crucero, rendimiento del motor y estado del vehículo, que se suman a las más de 7,000 configuraciones opcionales para el conductor.



Pantalla del indicador de los controles de cambios
Activación del modo deportivo con cambio de marchas manual activo mediante los controles de cambios



Controles en el volante.

Los botones de control centralizados en el volante permiten manejar fácilmente la pantalla táctil de 8.4 pulgadas Uconnect® estándar, la más grande en su segmento, así como los controles de audio, voz y velocidad. Los controles de ajuste de crucero incluyen el control de crucero adaptable (ACC+) con parada disponible, que le permite seleccionar una de las cuatro opciones de aumento de la distancia detrás de otros vehículos. La dirección eléctrica asistida le ofrece al conductor la posibilidad de seleccionar tres modos de conducción (normal, confort y deportivo), que permiten incrementar el nivel de respuesta de la dirección para un estilo de conducción audaz y al mismo tiempo sentirse seguro al conducir a bajas velocidades y al estacionar.

Cambios manuales para no sacar las manos del volante.

Las dos palancas con los símbolos + y - grabados son los controles de cambios utilizados para elegir de forma manual la selección de marchas de la transmisión de 8 velocidades. Estándar en los modelos 300S y 300C Platinum y en el 300C con motor V8, los controles se utilizan en el modo deportivo para un máximo desempeño en la conducción.

Volante de diseño.

El volante estándar de tres rayos revestido en cuero y el volante calefaccionado disponible ofrecen un mejor ajuste ergonómico y una distribución de los ajustes de crucero y controles del teléfono manos libres, junto con los controles de cambios incorporados al volante disponibles para el modo deportivo. La parte superior abierta permite ver con más claridad los indicadores y la pantalla DID de 7 pulgadas. Un volante disponible con columna telescópica/de inclinación, forrado en cuero Nappa y cosido en dos tonos y con un distintivo aro cromado, ofrece una elevada sensación de comodidad y lujo al alcance de sus manos.

Volante calefaccionado.

El volante calefaccionado disponible ofrece una sensación única de calor en un radio de 360 grados, y puede activarse o desactivarse a través de la pantalla táctil del sistema Uconnect®. Con la función de encendido a distancia disponible, se puede programar el volante calefaccionado para que se active automáticamente cuando la temperatura exterior cae por debajo de los 40°.

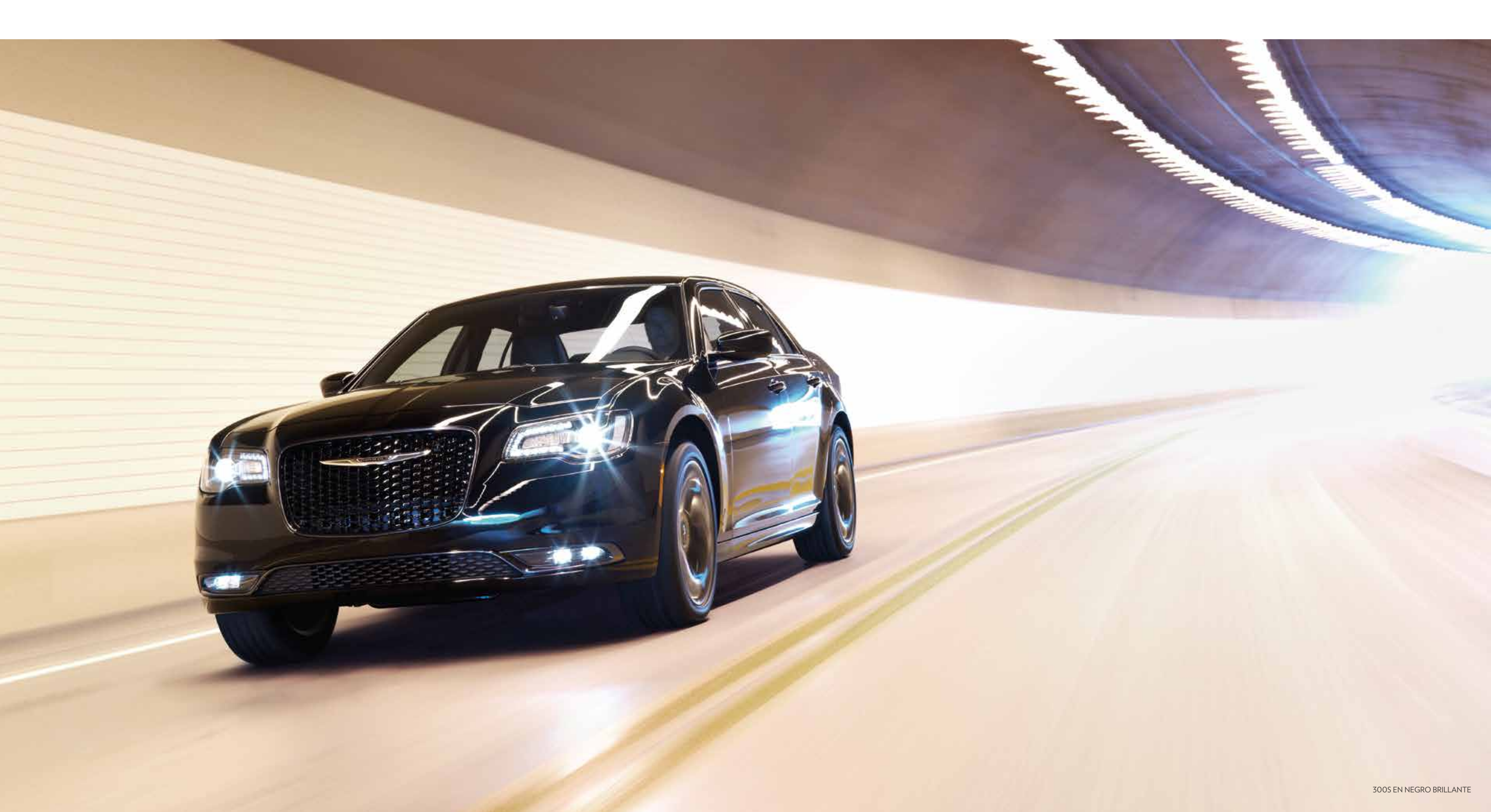

300S EN NEGRO BRILLANTE

Asuma el mando con una dirección clara.

Hoy en día, nada transmite mejor la idea de estándares modernos de conducción en carretera que la claridad de unas luces LED distintivas, y el Chrysler 300 2016 las tiene. El uso avanzado de la iluminación LED acentúa los detalles exteriores sin necesidad de pagar el precio de los modelos premium. Y con los faros traseros LED y los faros delanteros bixenón adaptables con descarga de alta intensidad (HID) disponibles con luces LED de circulación diurna (DRL) y los faros LED antiniebla disponibles, la carretera



Un verdadero viaje musical.

La tecnología BeatsAudio™ ha sido diseñada artesanalmente por Dr. Dre y Jimmy Lovine, los talentos detrás de muchos de sus éxitos favoritos, que han capitalizado sus incontables horas de experiencia en el estudio de grabación y sus trabajos con artistas de categoría mundial para crear BeatsAudio. Como resultado, lograron una mezcla única de ciencia y artística, que aplican a un proceso de calibrado distintivo. Les importa tanto la calidad que ellos mismos afinan cada producto de BeatsAudio.





300C Platinum: nombrado por Ward's como uno de los 10 mejores interiores de 2015.

Su suntuoso interior ofrece de forma estándar asientos tapizados en cuero, asientos delanteros calefaccionados, asientos delanteros ventilados y asientos traseros calefaccionados. Los marcos de madera en color moca con acabado mate y la terminación de las puertas pivotantes aportan detalles cálidos al interior del 3C Platinum, junto con el volante térmico revestido en cuero de dos tonos y el tablero forrado en cuero.

Máxima comodidad en todo momento.

Los asientos calefaccionados del conductor y del acompañante tienen dos ajustes. Los asientos delanteros también pueden ventilarse para refrescar más rápido a los ocupantes cuando el clima es más cálido. La función de calor y ventilación también se puede programar para que se encienda automáticamente con la operación de encendido a distancia disponible. Al seleccionar esta opción, la calefacción del asiento del conductor se activa automáticamente cuando la temperatura exterior cae por debajo de los 40°, en tanto que la ventilación fría se activa cuando la

Punto de vista del diseñador:

El contraste y la serenidad de este interior transmiten un sentido suntuoso y náutico a la vez, como la membresía de un yacht club con todas las ventajas.

300C PLATINUM



TAPIZADO DE CUERO NAPPA (ÍNDIGO/LINO) PREMIUM CON PERFORACIONES



Características de diseño interior de alta gama sin el precio de los modelos premium.

Los asientos acolchonados tapizados en cuero y lino con costuras en lino y las mullidas almohadillas de las puertas son el sello distintivo del modelo 300C Platinum. Recuéstese en la comodidad de los asientos de cuero Nappa perforado premium, además de una consola central y puertas y panel de instrumentos forrados en cuero, volante forrado en cuero, detalles interiores en madera auténtica y portavasos de la consola delantera con calefacción y refrigeración.

Los detalles de comodidad y conveniencia marcan la diferencia.

Los detalles distintivos comienzan con el modelo base, que cuenta con tapizado interior en cuero estándar y volante calefaccionado disponible. El volante de dos tonos opcional con costuras en lino y controles de cambios incorporados, así como consola central, puertas y panel de instrumentos forrados en cuero y con costuras decorativas, ponen de manifiesto el nivel de sofisticación cuidadosamente concebida de su interior. La palanca E-shift giratoria y el panel de instrumentos con pantalla de información del conductor (DID) de 7 pulgadas brindan un aspecto moderno y estilizado para disfrutar desde la perspectiva del conductor.

300S



TAPIZADO DE CUERO NEGRO CON LOGOTIPO BORDADO



Cada puntada marca la diferencia.

Los asientos de desempeño forrados en cuero de color negro con costuras en plateado o el nuevo cuero en dos tonos en negro/azul embajador disponible son un ejemplo de la postura sobria a la que apuesta el modelo S. El volante forrado en cuero con controles de cambios incorporados y costuras en plateado, detalles en negro piano e hidrográficas en carbón mate, junto con un tratamiento gráfico de revestimiento exclusivo de "S" en el panel de instrumentos, le aportan actitud.

El Chrysler 300 ofrece más de 80 características de protección y seguridad estándar y disponibles

Sensor de radar.

Para evitar posibles impactos, las características activas de seguridad y tecnología del control de cruceo adaptable (ACC+) con parada² y la advertencia de colisión delantera permanente con frenado activo¹ son posibles gracias a un sensor de radar ubicado en la sección inferior derecha de la parte frontal exterior del vehículo.

Sensores de estacionamiento.

Estacionar en un rango cercano a otros vehículos u objetos se hace fácil con cuatro sensores de ultrasonido ubicados en las fascias delantera y trasera. Estos sensores detectan objetos para las funciones disponibles del sistema de asistencia ParkSense[®] para estacionamiento marcha adelante y marcha atrás³, e incluyen una referencia visual situada en la pantalla de información del conductor (DID).

Limpiaparabrisas con sensor de lluvia.

Un sistema de limpiaparabrisas con sensor de lluvia disponible acciona automáticamente las escobillas del limpiaparabrisas cuando detecta la precipitación en el parabrisas.

Sensor de video.

Siempre alerta a la carretera y los vehículos de adelante, se emplea una cámara ubicada en el espejo retrovisor interior para activar la advertencia de cambio de carril LaneSense[®] disponible con asistente de mantenimiento en el carril⁴ y la advertencia de colisión delantera permanente con frenado activo.²

SIETE SISTEMAS DE SENSORES ACTIVOS DISPONIBLES QUE REACCIONAN EN UN ABRIR Y CERRAR DE OJOS



Jaula de seguridad.

El armazón de la carrocería combina y posiciona estratégicamente aceros de alta resistencia que brindan una protección excepcional a los ocupantes en caso de impacto frontal, lateral o trasero.

Vidrios laminados.

Una capa plástica incorporada entre los paneles de vidrio brinda una mayor resistencia y disuade a posibles intrusos.

Barras de protección lateral.

Las barras de refuerzo ubicadas dentro de las puertas ayudan a proteger a los ocupantes en caso de un choque lateral.

Zonas de contracción.

Las zonas de contracción delanteras y traseras son componentes estructurales del vehículo diseñados especialmente para contraerse y absorber la energía en caso de choque y así ayudar a proteger a los ocupantes de la cabina.

Columna de dirección que absorbe la energía.

La columna de dirección de ajuste manual cuenta con dos tubos hidroformados que se mueven de forma coordinada para lograr una mayor absorción de energía ante un impacto. La columna de dirección con ajuste eléctrico disponible utiliza un elemento de flexión calibrado que se deforma para una óptima absorción del peso.

Apoyacabezas activos.¹¹

Los apoyacabezas delanteros¹¹ se activan ante colisiones en la parte trasera para ayudar a reducir las lesiones en el cuello.

Airbags multietapa avanzados.¹⁰

Los airbags delanteros con despliegue de bajo riesgo¹⁰ incorporan la tecnología de inflado adaptable, que varía el nivel óptimo de despliegue sobre la base de casi cualquier tipo de textura física y gravedad del impacto.

Siete airbags estándar.¹⁰

Los airbags estándar¹⁰ incluyen airbags delanteros de dos etapas¹⁰ con tecnología de inflado adaptable, airbags para las rodillas del conductor¹⁰ y airbags para impactos laterales integrados en los asientos delanteros.¹⁰ Los airbags laterales inflables¹⁰ de tipo cortina se extienden sobre las hileras de asientos

Cinturones de seguridad.

Cinturones de seguridad de tres puntos en las cinco posiciones de los asientos, que incluyen pretensores dobles en las posiciones de anclaje y retracción de los cinturones delanteros.

Advertencia de colisión delantera permanente (FSFCW+) con frenado activo.⁶

Este sistema disponible incluye la función de frenado activo, que reduce la velocidad del vehículo para evitar un posible impacto. Al usar los sensores de radar y video, el sistema detecta si el vehículo se está acercando con demasiada rapidez a otro vehículo o a un obstáculo grande en su camino, y advertirá y ayudará al conductor a evitar el accidente. El conductor tiene la capacidad de ajustar la sensibilidad y activar o desactivar la asistencia de frenado.

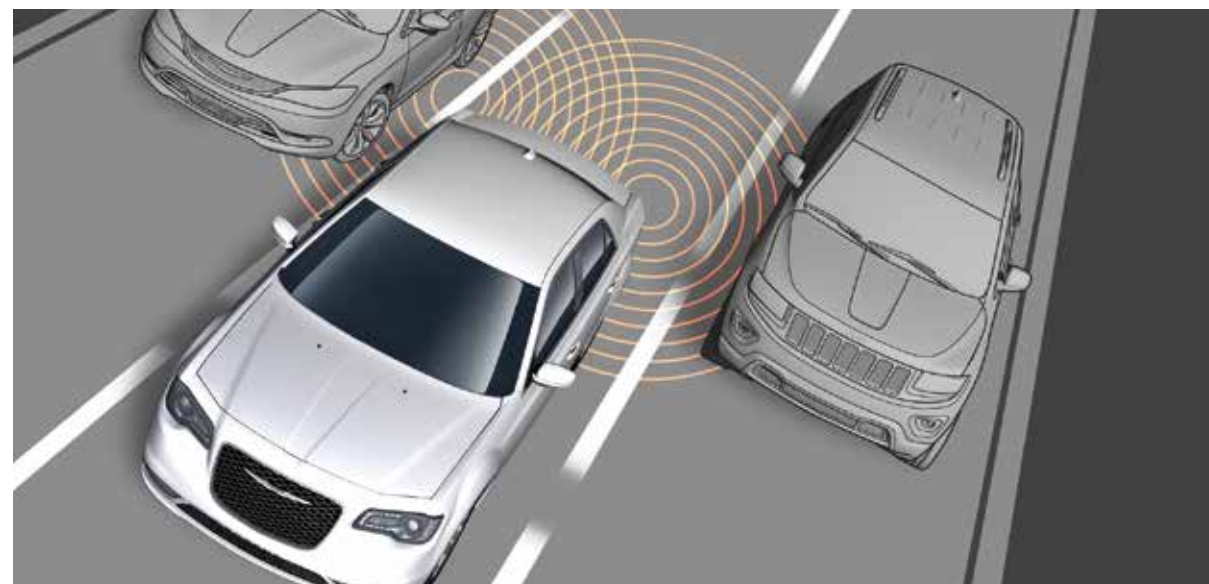

Equipos de asistencia para evitar colisiones

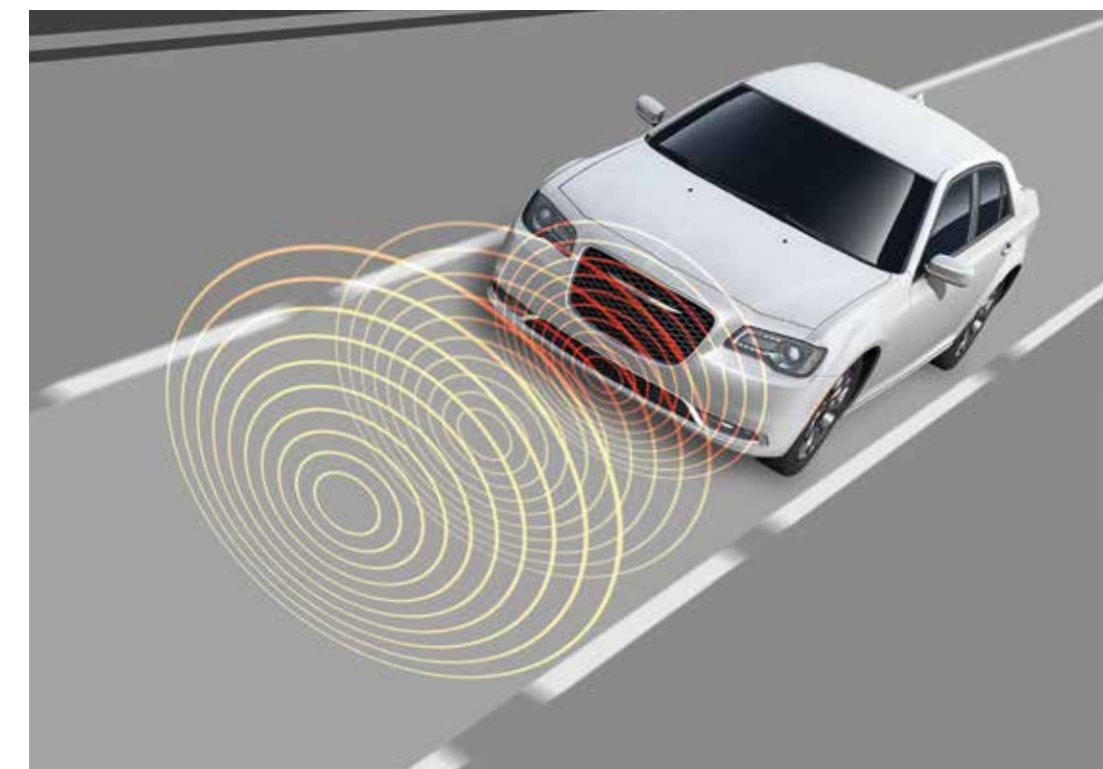
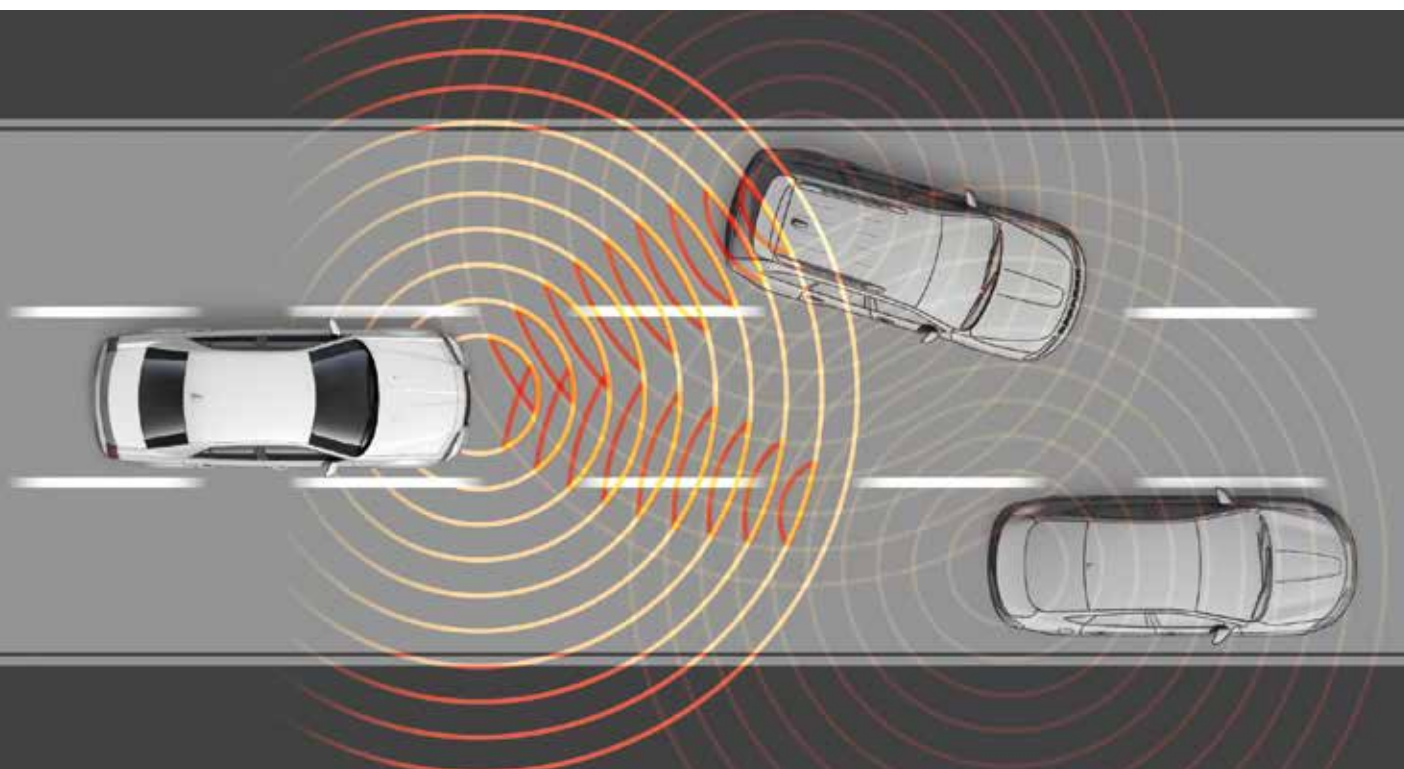

Control de crucero adaptable (ACC+) con parada.⁷

Mediante el uso de sensores de radar y video, este sistema disponible identifica los vehículos que están adelante y mantiene una distancia segura. El sistema ACC+⁷ tiene la capacidad de reducir las velocidades de crucero entre 0 y 100 mph, y el conductor puede seleccionar una de cuatro distancias de seguimiento según su preferencia. En caso de que el tráfico se detenga, el sistema puede parar el vehículo por completo sin la intervención del conductor. Una vez que el sistema ACC+⁷ detiene el vehículo, el conductor debe indicar su intención de reiniciar la marcha ya sea presionando el botón para reanudar la marcha o pisando suavemente el pedal del acelerador.

Cámara de visión trasera ParkView®.⁴

A través de la pantalla táctil de 8.4 pulgadas de Uconnect®, el sistema ParkView⁴ estándar proporciona una vista de gran ángulo del área que se encuentra inmediatamente detrás del vehículo. La pantalla muestra líneas dinámicas de cuadrícula que ayudan al realizar maniobras en espacios de estacionamiento o áreas angostas.

Advertencia de cambio de carril LaneSense® (LDW+) con Asistente de mantenimiento en el carril.³

Con una cámara montada en el interior del espejo retrovisor y en la fascia delantera del vehículo, este sistema disponible puede identificar los carriles de la carretera. El sistema determina la posición del vehículo entre las líneas y controla su movimiento. Si el vehículo empieza a cambiar de carril sin que el conductor haya activado el indicador de giro, el sistema advertirá la situación al conductor mediante una leve vibración en el volante. En caso de que no se haga nada para corregir la desviación, el sistema alineará automáticamente el vehículo para llevarlo al carril correcto. El sistema también incluye una advertencia para evitar que el conductor se quede dormido, que emite una alarma sonora en caso de que el conductor quite las manos del volante.

Expanda y red móvil

La pantalla táctil estándar de 8.4 pulgadas, cargada con funciones técnicas, está diseñada para que usted se concentre en el camino mientras se comunica, navega y se entretiene. Para obtener más información, visite DRIVEUCONNECT.COM



Guía del usuario del vehículo.

Esta nueva característica le permite ver el Manual del propietario del modelo 300a través de la pantalla táctil de 8.4 pulgadas como fuente de consulta rápida para obtener información del vehículo.

Informe sobre el estado del vehículo.

Un informe mensual resume el desempeño de los sistemas principales de su vehículo y las necesidades de mantenimiento. Recibirá una alerta si se detecta un problema que requiere su atención. Para inscribirse en este servicio, utilice el botón "Assist" (Asistencia) ubicado en el espejo retrovisor.

Entretenimiento

Paquete All Access¹² de SiriusXM[®].

retrovisor 160 canales. Tendrá todos los canales disponibles en su radio, incluida toda la programación premium, e Instant Replay para poner pausa, volver a reproducir, retroceder y adelantar canales.

SiriusXM¹² en la aplicación y en línea. SiriusXM¹² más allá de su vehículo. Visite siriusxm.com/getallaccess para obtener más información.



Navegación en un solo paso.

Disponible en la pantalla táctil de 8.4 pulgadas, este sistema integral de navegación incluye imágenes de la ciudad y sitios de interés en 3D, mapas digitales del terreno, gráficos optimizados en pantalla y entrada de destinos por voz en un solo paso.

SiriusXM¹² TRAFFIC

Obtenga información detallada sobre el tráfico, accidentes, obras en construcción, cierre de caminos y mucho más.

SiriusXM¹² TRAVEL LINK

Obtenga información actualizada sobre el pronóstico del tiempo, los precios del combustible, los resultados de eventos deportivos y los horarios de cine. Se incluyen los primeros cinco años de suscripción a los servicios SiriusXM Travel Link¹² y SiriusXM Traffic.¹²

Teléfono

Teléfono Uconnect[®].

Para sincronizar un teléfono con Bluetooth[®] y el sistema Uconnect tan solo hay que presionar el botón del teléfono ubicado en el volante y seguir las indicaciones. Una vez que lo haga, podrá realizar y recibir llamadas con la función manos libres.

Personalización

Siri Eyes Free.

Inicie una sesión en Siri para utilizar comandos de voz⁸ a texto, reproducir música, dictar y enviar mensajes de correo electrónico, definir recordatorios, hacer llamadas, acceder a instrucciones, publicar contenido en redes sociales y mucho más.

Barra de menú para arrastrar y soltar.

Personalice el tablero con las seis principales funciones y servicios.

Sin interrupciones.

Desvíe las llamadas entrantes al correo de voz y suspenda los mensajes de texto. Puede optar por recibir una notificación visual de las llamadas y los mensajes de texto, y enviar una respuesta automática.

Controles

Encendido del vehículo y bloqueo/desbloqueo de puertas a distancia.

Mediante la aplicación Uconnect Access,¹⁴ podrá encender su vehículo y bloquear o desbloquear las puertas prácticamente desde cualquier lugar si su auto cuenta con cobertura de datos.

Luces y bocinas remotas.

Esté donde esté, puede hacer sonar su bocina y encender sus luces para ubicar su vehículo usando la aplicación Uconnect Access¹⁴ (se aplica la cobertura de datos locales).

Clima.

La temperatura, los asientos calefaccionados, los botones del volante y el atenuador de espejos se pueden controlar por medio de la pantalla táctil de 8.4 pulgadas y la activación por voz. Estas funciones también pueden programarse para activarse durante el arranque remoto disponible o los ajustes controlados por radio.

Wi-Fi¹³

Uconnect[®] Access.¹⁴

La conexión de red 3G incorporada está disponible con la pantalla táctil de 8.4 pulgadas. Acceda a comandos remotos, datos integrados, cobertura Wi-Fi¹³ y mucho más. Prueba de un año o seis meses.

Cobertura Wi-Fi.¹³

Una vez que su vehículo esté registrado en Uconnect Access,¹⁴ puede usar la pantalla táctil para adquirir una suscripción a un servicio de cobertura Wi-Fi.¹³

Via Mobile.

Disfrute de sus aplicaciones de música como Pandora,[®] Slacker Radio,[®] Aha by HARMAN y iHeartRadio[®] en su vehículo a través de la pantalla táctil Uconnect.

Comandos por voz⁸

Hable.

Seleccione estaciones de radio, canales SiriusXM[®] y destinos de navegación; realice llamadas y grabe recordatorios de voz. Este sistema puede ser entrenado para reconocer su voz y entender comandos en inglés, francés y español.

Respuesta de texto por voz.¹⁵

Anuncia y lee los mensajes de texto entrantes. También le permite responder con un mensaje de texto de forma libre o seleccionar cualquiera de las 20 respuestas predefinidas.

DIMENSIONES DEL MODELO 300 (EN PULGADAS)

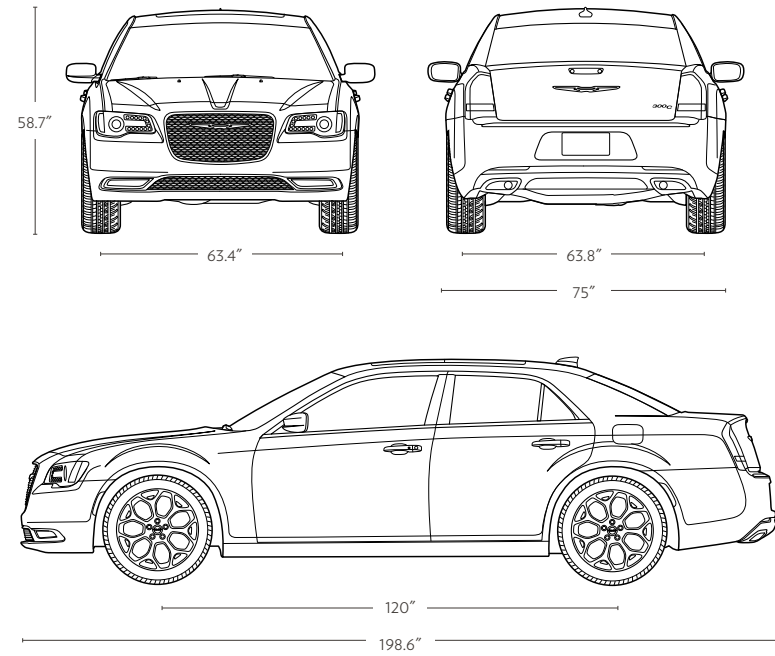

300 LIMITED



EQUIPAMIENTO ESTÁNDAR EXCLUSIVO

- tren motriz*
 Pentastar® VVT V6 de 3.6 L con transmisión automática de 8 velocidades (RWD/AWD)
 Con suspensión de confort
- exterior*
 Ruedas de aluminio plateado Tech de 17 pulgadas (RWD)
 Parabrisas y vidrios de las puertas delanteras acústicos
 Tapas de los espejos y manijas de las puertas del color de la carrocería
 Faros delanteros de tipo proyector automáticos
 Faros de circulación diurna LED
 Faros traseros LED cromados
 Borde cromado brillante con parrilla negra
 Escape doble con puntas brillantes
 Espejos térmicos eléctricos
- Interior*
 Asientos individuales tapizados en cuero
 Asientos eléctricos para el conductor y el acompañante con regulador eléctrico de la zona lumbar de 4 posiciones
 Asientos delanteros calefaccionados
 Asiento trasero con separación 60/40
 Columna de dirección telescópica/de inclinación
 Volante forrado en cuero
 Sistema de radio AM/FM Uconnect® 8.4
 6 altavoces
 Uconnect® Access¹⁴
 Comando por voz integrado⁹ con Bluetooth®
 Transmisión de audio por Bluetooth
 Radio satelital SiriusXM¹²
 Central multimedia (SD, USB, auxiliar)
 Puertos USB en los asientos traseros (solo para carga)
- otras características*
 E-shift rotativo
 Keyless Enter 'n Go™/Entrada a distancia por proximidad
 Control de temperatura automático (ATC) de zona dual
 Control de velocidad
 Alarma de seguridad
 Dirección asistida eléctrica
 Cámara de visión trasera ParkView⁸⁴



300S



EQUIPAMIENTO ESTÁNDAR EXCLUSIVO AGREGADO AL MODELO 300 LIMITED

- tren motriz*
 Pentastar® VVT V6 de 3.6 L con transmisión automática de 8 velocidades (RWD/AWD), 300 hp
 Opcional: HEMI® V8 de 5.7 L con transmisión automática de 8 velocidades (RWD)
 Suspensión adaptada al desempeño
- exterior*
 Ruedas de aluminio de 20 pulgadas en negro Hyper (RWD)
 Faros delanteros con biseles en negro
 Faros antiniebla LED
 Faros traseros LED negros
 Borde negro cromado con parrilla en negro brillante
 Molduras de la abertura de luz de día (DLO) en negro brillante
 Insignia de las alas de Chrysler con detalles en negro con V8 de 5.7 L: revestimientos laterales SRT® y alerón tipo labio integrado
- interior*
 Asientos tapizados en cuero de alto rendimiento
 10 altavoces premium BeatsAudio™ con subwoofer y amplificador de 552 vatios
 Controles de cambios montados en el volante
- otras características*
 Sistema de encendido a distancia
 Abridor universal de puerta de garaje



300C



EQUIPAMIENTO ESTÁNDAR EXCLUSIVO AGREGADO AL MODELO 300S

- tren motriz*
 Pentastar VVT V6 de 3.6 L con transmisión automática de 8 velocidades (RWD/AWD)
 Opcional: HEMI V8 de 5.7 L con transmisión automática de 8 velocidades (RWD)
 Con suspensión de confort
- exterior*
 Ruedas de 18 pulgadas de aluminio totalmente pulido (RWD)
 Espejos exteriores y manijas de las puertas cromados
 Biseles de los faros delanteros cromados
 Faros traseros LED cromados
 Borde cromado brillante con parrilla en granito cristal
 Insignia de las alas de Chrysler con detalles en azul
 Espejo exterior del conductor con atenuación automática
 Espejos exteriores con ajuste automático en reversa
- interior*
 Asientos anatómicos premium, tapizados en cuero
 Asientos delanteros calefaccionados y ventilados
 Asientos de la segunda fila calefaccionados
 Volante calefaccionado de madera/cuero
 Columna de dirección telescópica/de inclinación eléctrica
 Sistema de radio Uconnect® 8.4 con navegación
 6 altavoces premium Alpine® con amplificador de 276 vatios
 Radio de alta definición
 SiriusXM® Travel Link¹²
 SiriusXM Traffic¹²
 Memoria para espejos, radio y asiento del conductor
 Parasol trasero eléctrico
- otras características*
 Techo solar panorámico de doble panel



300C PLATINUM



EQUIPAMIENTO ESTÁNDAR EXCLUSIVO AGREGADO AL MODELO 300C

- tren motriz*
 Pentastar VVT V6 de 3.6 L con transmisión automática de 8 velocidades (RWD/AWD)
 Opcional: HEMI V8 de 5.7 L con transmisión automática de 8 velocidades (RWD)
 Suspensión tipo touring
- exterior*
 Ruedas de aluminio totalmente pulido de 20 pulgadas con acabado satinado (RWD)
 Espejos exteriores y manijas de las puertas en platinado
 Borde en cromado platinado con parrilla en negro lujoso
 Sistema de nivelación de faros automático
 Faros delanteros bixenón con descarga de alta intensidad adaptables
- interior*
 Asientos tapizados en cuero Nappa de lujo perforado
 Volante forrado en cuero de lujo
 Detalles interiores en madera real
 Controles de cambios montados en el volante
 Portavasos térmico/refrigerado en la consola delantera
 Alfombras bereberes de lujo
 19 altavoces Harman Kardon® GreenEdge™
 Amplificador Harman Kardon GreenEdge

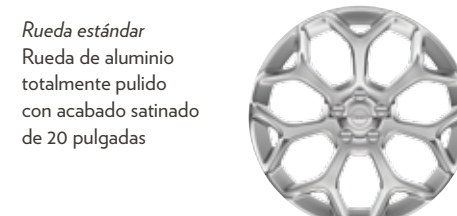



Dele a su Chrysler 300 2016 una amplia y exclusiva ventaja con accesorios Chrysler auténticos de Mopar®. Puede contar con estas piezas y accesorios de gran calidad para mantener su Chrysler 300 tan espectacular como el día que lo adquirió. De seguro, para una apariencia y acabado libre de juntas, colores exactos y materiales de alta calidad, Mopar es una elección inteligente para un estilo y resistencia duraderos. Además, cada milla de su experiencia como propietario está respaldada por nuestros técnicos expertos, los planes Mopar Vehicle Protection®, Express Lane Service y el sitio web Mopar Owner Connect (regístrese en owners.chrysler.com).

Colección de Chrysler.
Incorpore el estilo y la distinción de la marca Chrysler a su estilo de vida, tanto dentro como fuera de su vehículo, con tarjetas de regalo y accesorios profesionales auténticos y activos dirigidos especialmente a los fanáticos de Chrysler. Adquiera la línea completa en collection.chrysler.com

collection.chrysler.com

A. Alfombras premium para el piso.

Estas alfombras berebere hechas a medidas se adaptan a la perfección y complementan el estilo del Chrysler 300. El nivel de adhesión superior ayuda a mantenerlas firmemente colocadas en el lugar. Se venden en juego de cuatro unidades. Disponibles en color negro.

B. Alfombrilla de carga premium.

La alfombrilla berebere se adapta a la perfección y ayuda a proteger las alfombras del vehículo de la suciedad y el desgaste. Gracias a su nivel de adhesión superior, se mantiene en el lugar pero puede retirarse fácilmente para limpiarla. Disponible en negro.



El vehículo se muestra con gráfico de raya diplomática en negro mate, ruedas de aluminio forjado de 20 pulgadas y alerón trasero.



Vaso de Chrysler 300 (Artículo n.º 11A53)

Este vaso de acero inoxidable mantendrá sus bebidas a la temperatura perfecta. Especificaciones: 16 oz, doble pared, botón de cierre, aislado al vacío; se recomienda lavar a mano, no apto para microondas; logotipo 300 impreso en forma vertical. Disponible en color negro mate.

Llavero antirrobo tipo valet de Chrysler 300 (Artículo n.º 11AK4)

Un llavero clásico y elegante hace que sus llaves se destaquen. Especificaciones: llavero tipo valet que se abre al girarlo, 2 5/16" A x 3/4" Al x 3/16" P; insignia de Chrysler 300 grabada con láser en el aplique de níquel satinado. Disponible en negro.



A



B

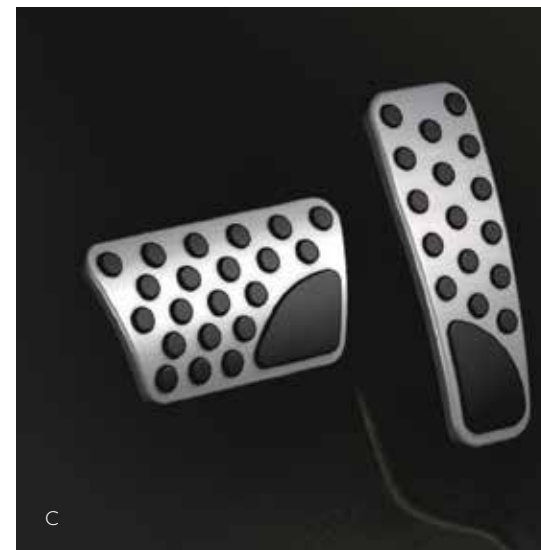

C



D

C. Juego de pedales brillantes.

Las cubiertas de acero inoxidable para los pedales aportan un audaz brillo al reposapiés y brindan tracción positiva. No necesitará realizar perforaciones.

D. Juego de entrada de aire frío.*

Ayuda a ganar caballos de fuerza y torsión y un sonido agresivo. Incluye accesorios de montaje y filtro.

E. Alfombras para todo tipo de clima.

Las alfombrillas hechas a medida tienen estrías profundas para ayudar a evitar que el agua, la nieve y el barro dañen la alfombra de su vehículo. Se muestran con refuerzo de torre de puntal opcional. Se venden en juego de cuatro unidades.

*Las piezas Mopar se venden "en el estado en que se encuentran" a menos que se indique lo contrario.

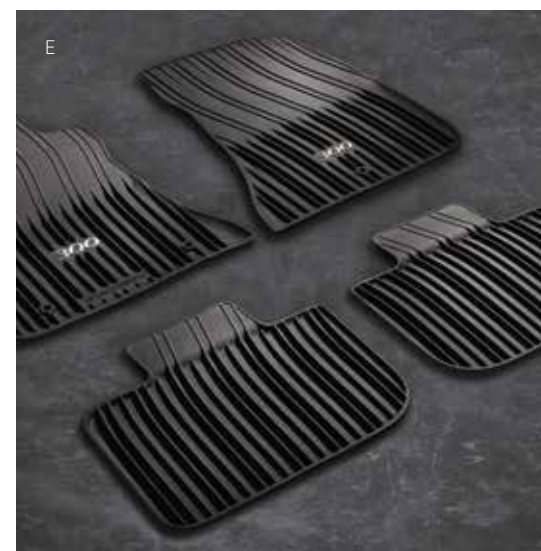

E

Camiseta tipo polo de Chrysler 300 (Artículo n.º 11A51)

Con lo bien que luce, querrá usar esta camiseta tipo polo para hombre en todo momento. Especificaciones: 100% poliéster, sistema transpirable, cuello de la misma tela, solapa con tres botones, hombros ajustados hacia adelante, paneles y ventilaciones laterales, mangas abiertas, botones teñidos al tono con el logotipo, y logotipo de Chrysler 300 bordado en el lado izquierdo. Tallas: S - 3XL. Disponible en color ónix.

Gorra de Chrysler 300 transpirable (Artículo n.º 11A52)

Esta gorra de la marca Chrysler, con su sistema transpirable, siempre se ve y queda genial mientras lo mantiene fresco. Especificaciones: 90% poliéster/10% algodón, estructura de seis paneles, tira posterior de la misma tela ajustable, bordado Chrysler del lado derecho; patrón de grabado con láser 300 en la visera; bordado 300 en la parte posterior. Tamaño único, adecuado para la mayoría de las personas. Disponible en color carbón.

Diario con espiral Chrysler 300 (Artículo n.º 11C0N)

Guardé todas sus notas, pensamientos y listas e tareas en un solo lugar con este moderno diario de Chrysler 300. Especificaciones: 100 páginas blancas con renglones estándar; el diario mide 5" x 7"; encuadernación con espiral completo; cierre con traba de metal; logotipo Chrysler 300 estampado en la tapa; fabricado en EE. UU. Disponible en negro carbón.

COLORES DEL INTERIOR DEL 300



PLATEADO METÁLICO



AZUL JAZZ PERLADO

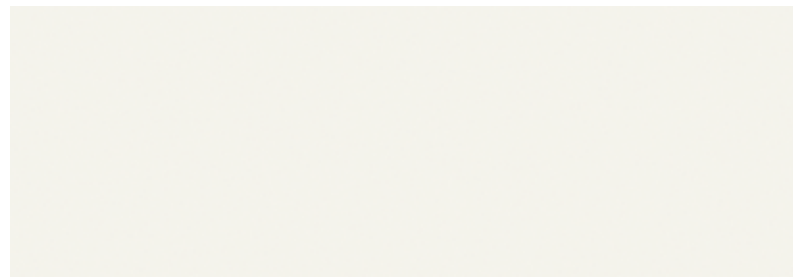

BLANCO BRILLANTE

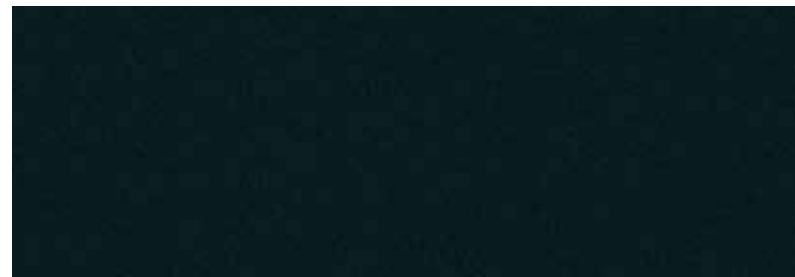

VERDE PERLADO BOSQUE NEGRO (DISPONIBLE SOLO CON INTERIOR DE CUERO EN COLOR LINO EN EL 300 LIMITED, INTERIOR DE CUERO EN COLOR LINO EN EL 300C E INTERIOR DE CUERO NEGRO PREMIUM EN EL 300C PLATINUM)



NEGRO BRILLANTE



ACERO METÁLICO



GRANITO CRISTAL METÁLICO



ROJO TERCIPELO PERLADO (DISPONIBLE SOLO CON INTERIORES DE 300 LIMITED, INTERIORES DE 300C E INTERIOR DE CUERO NAPPA NEGRO PREMIUM EN EL 300C PLATINUM)

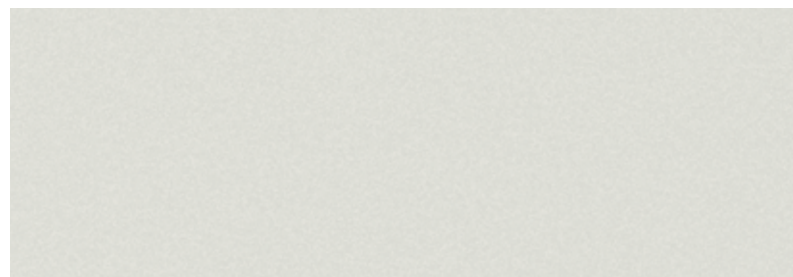

MARFIL PERLADO DE 3 CAPAS



ROJO REDLINE PERLADO DE TRES CAPAS (DISPONIBLE SOLO CON INTERIOR DE CUERO NEGRO DE 300S)

300 LIMITED



CUERO NAPPA NEGRO

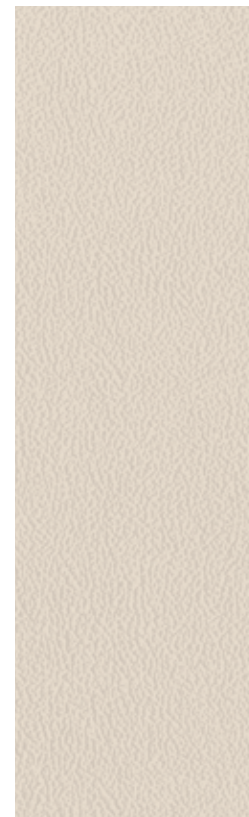

CUERO NAPPA EN LINO

300S



CUERO NAPPA NEGRO/AZUL EMBAJADOR CON EL LOGOTIPO BORDADO



CUERO NAPPA NEGRO CON EL LOGOTIPO BORDADO

300C



CUERO NAPPA COLOR LINO CON DETALLES EN AXIS II PERFORADO



CUERO NAPPA NEGRO CON DETALLE EN AXIS II PERFORADO

300C PLATINUM



CUERO NAPPA INDIGO/LINO PREMIUM CON DETALLES EN AXIS II (REQUIERE TAPIZADO INTERIOR EN CUERO PREMIUM)



CUERO NAPPA PREMIUM EN COLOR NEGRO CON DETALLE EN AXIS II

